

NAVY

CYFROWA CZUJKA RUCHU I ZBICIA SZYBY

navy_pl 01/13

Czujka NAVY umożliwia wykrycie ruchu w chronionym obszarze i wykrycie zbitcia szyby.

1. Właściwości

- Czujnik ruchu PIR i czujnik zbitcia szyby w jednej obudowie.
- Dwa niezależne wyjścia alarmowe.
- Regulowana czułość detekcji obu czujników.
- Podwójny pyroelement.
- Cyfrowy algorytm detekcji ruchu.
- Opcja odporności na ruch zwierząt o wadze do 15 kilogramów.
- Cyfrowa kompensacja temperatury.
- Zaawansowana dwutorowa analiza dźwięku.
- Dwukolorowa dioda LED do sygnalizacji alarmu.
- Zdalne włączanie/wyłączanie diody LED.
- Pamięć alarmu.
- Nadzór toru sygnałowego czujnika PIR i napięcia zasilania.
- Ochrona sabotażowa przed otwarciem obudowy.

2. Dane techniczne

Napięcie zasilania.....	12 V DC ±15%
Pobór prądu w stanie gotowości	7,5 mA
Maksymalny pobór prądu	10 mA
Dopuszczalne obciążenie styków przekaźnika (rezystancyjne).....	40 mA / 16 V DC
Wykrywalna prędkość ruchu	0,3...3 m/s
Czas sygnalizacji alarmu	2 s
Czas rozruchu	30 s
Zasięg detekcji czujnika zbitcia szyby	do 6 m
Zalecana wysokość montażu	2,4 m
Klasa środowiskowa wg EN50130-5	II
Zakres temperatur pracy	-10...+55 °C
Maksymalna wilgotność	93±3%
Wymiary.....	63 x 96 x 49 mm
Masa.....	100 g

Deklaracja zgodności jest dostępna pod adresem www.satel.eu/ce

3. Opis

Czujka zgłasza alarm w następujących przypadkach:

- wykrycie ruchu w chronionym obszarze;
- zarejestrowanie w czasie krótszym niż 4 sekundy kolejno dźwięku niskiej (uderzenie) i wysokiej (tłuczenie szkła) częstotliwości.

Funkcje nadzoru

W przypadku spadku napięcia poniżej 9 V ($\pm 5\%$) na czas dłuższy niż 2 sekundy lub uszkodzenia toru sygnałowego czujnika PIR, czujka zgłosi awarię. Awaria sygnalizowana jest włączeniem wyjścia alarmowego czujnika ruchu PIR oraz świeceniem diody LED na czerwono. Sygnalizacja awarii trwa przez cały czas jej występowania.

Zdalne włączanie/wyłączanie diody LED

Zdalne włączanie/wyłączanie diody LED jest możliwe, gdy zworka na kołkach LED założona jest w pozycji OFF. Zdalne włączanie/wyłączanie diody LED umożliwia zacisk LED. Dioda LED jest włączona, gdy na zacisk podana jest masa. Dioda LED jest wyłączona, gdy zacisk jest odcięty od masy. Do zacisku można podłączyć wyjście centrali alarmowej typu OC zaprogramowane np. jako WSKAŹNIK TRYBU SERWISOWEGO, PRZEŁĄCZNIK BISTABILNY lub WSKAŹNIK TESTU WEJŚĆ.

Pamięć alarmu

Jeżeli włączona jest dioda LED, czujka może sygnalizować pamięć alarmu. Włączanie/wyłączanie pamięci alarmu umożliwia zacisk MEM. Pamięć alarmu jest włączona, gdy na zacisk podana jest masa. Pamięć alarmu jest wyłączona, gdy zacisk jest odcięty od masy. Jeżeli pamięć alarmu jest włączona i będzie miał miejsce alarm, dioda LED zacznie migać (na czerwono – czujnik ruchu; na zielono – czujnik zbitcia szyby). Sygnalizacja pamięci alarmu będzie trwała do czasu ponownego włączenia pamięci alarmu (podania masy na zacisk MEM). Wyłączenie pamięci alarmu nie kończy sygnalizacji pamięci alarmu. Do zacisku MEM można podłączyć wyjście centrali alarmowej typu OC zaprogramowane np. jako WSKAŹNIK CZUWANIA.

4. Płytki elektroniki

① mikrofon.

② zaciski:

TMP - wyjście sabotażowe (NC);

NCG - wyjście alarmowe czujnika zbitcia szyby (przełącznik NC);

NCP - wyjście alarmowe czujnika ruchu PIR (przełącznik NC);

MEM - włączanie/wyłączanie pamięci alarmu;

LED - włączanie/wyłączanie diody LED;

COM - masa;

12V - wejście zasilania.

③ dwukolorowa dioda LED sygnalizująca:

- alarm wywołany przez czujnik ruchu PIR – świeci na czerwono przez 2 sekundy;
- pamięć alarmu wywołanego przez czujnik ruchu PIR – miga na czerwono;
- alarm wywołany przez czujnik zbitcia szyby – świeci na zielono przez 2 sekundy;
- pamięć alarmu wywołanego przez czujnik zbitcia szyby – miga na zielono;
- zarejestrowanie dźwięku niskiej częstotliwości – świeci na zielono przez 0,5 sekundy;
- tryb testowy czujnika zbitcia szyby – krótki błysk na zielono co 3 sekundy;
- awarię – świeci na czerwono;
- rozruch – miga na przemian na czerwono i zielono.

④ podwójny pyroelement. **Nie należy dotykać pyroelementu, aby go nie zabrudzić.**

⑤ kołki do konfiguracji czujki:

PET - włączenie/wyłączenie opcji odporności na zwierzęta. Opcja jest włączona, gdy zworka jest założona w pozycji ON (rys. 2).

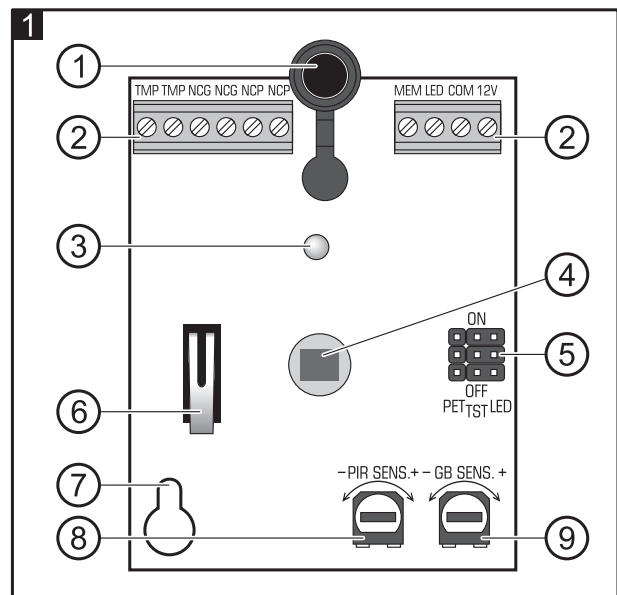

TST - włączenie/wyłączenie trybu testowego czujnika zbita szyby. W trybie testowym czujnik zgłasza alarm po zarejestrowaniu dźwięku wysokiej częstotliwości (dźwięku tłuczonego szkła). Tryb testowy jest włączony, gdy zworka jest założona w pozycji ON (rys. 2).

LED - włączenie/wyłączenie diody LED. Dioda LED jest włączona, gdy zworka jest założona w pozycji ON (rys. 2) – zdalne włączanie/wyłączanie diody LED jest wówczas niemożliwe.

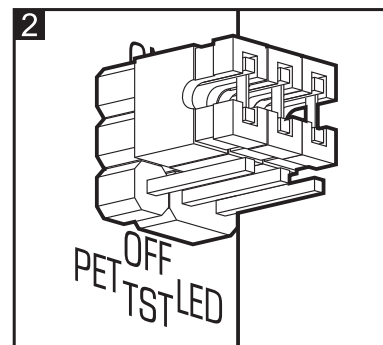

- ⑥ styk sabotażowy.
- ⑦ otwór na wkręt mocujący.
- ⑧ potencjometr do regulacji czułości czujnika PIR.
- ⑨ potencjometr do regulacji czułości czujnika zbita szyby.

5. Montaż



Wszystkie połączenia elektryczne należy wykonywać przy wyłączonym zasilaniu.

Chronione powierzchnie szklane muszą znajdować się w zasięgu detekcji czujnika zbita szyby. Należy pamiętać, że zasłony, kotary, miękkie obicia mebli, płytki akustyczne itp. pochłaniają dźwięk i pogarszają zasięg detekcji czujki.

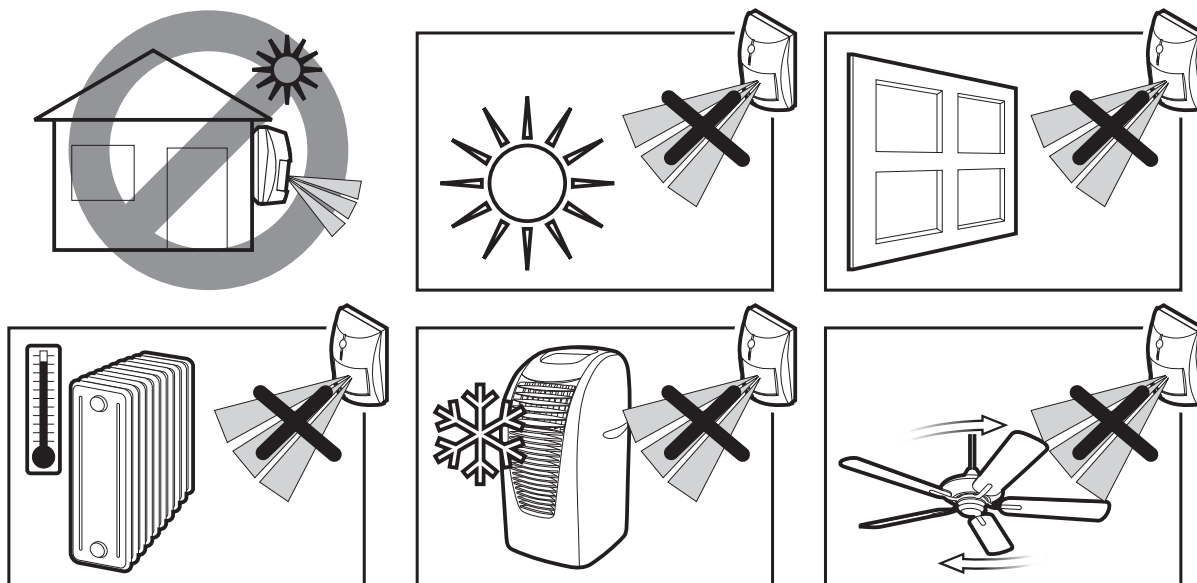

1. Otworzyć obudowę (rys. 3).
2. Wyjąć płytkę z elektroniką.
3. Wykonać otwory pod wkręty i kabel w podstawie obudowy.
4. Przeprowadzić kabel przez wykonany otwór.
5. Przymocować podstawę obudowy bezpośrednio do ściany albo do przykręconego do ściany lub sufitu uchwyty (rys. 4 i 5). Czujki nie można montować na uchwycie, jeżeli ma być włączona opcja odporności na zwierzęta.
6. Zamocować płytkę elektroniki.
7. Podłączyć przewody do odpowiednich zacisków.
8. Przy pomocy potencjometrów i zworek określić parametry pracy czujki.
9. Zamknąć obudowę czujki.

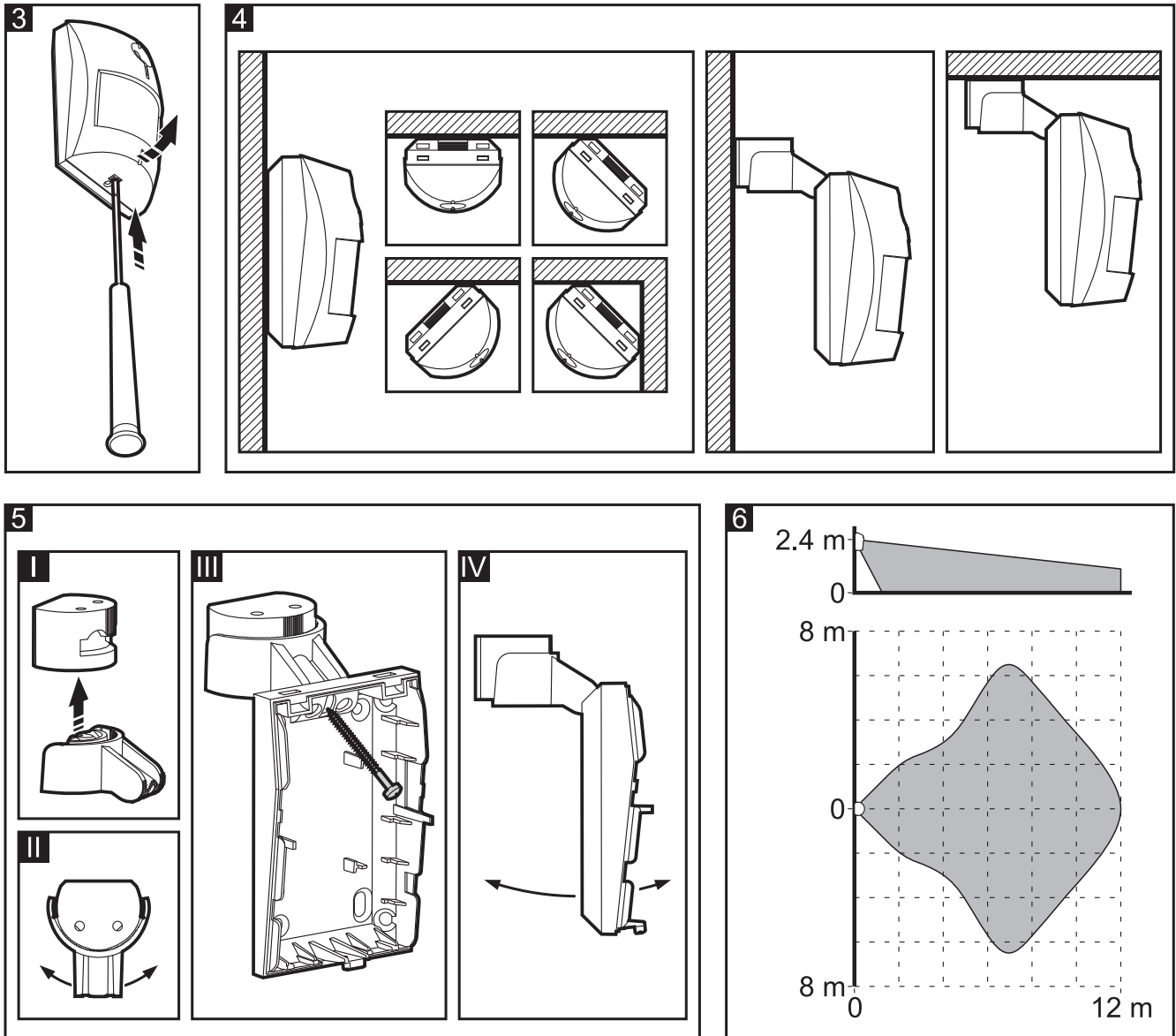

6. Uruchomienie i test czujki

Uwaga: W czasie testowania czujki:

- dioda LED powinna być włączona,
- zworka na kołkach TST powinna być założona w pozycji ON (po zakończeniu testu należy ją założyć w pozycji OFF).

1. Włączyć zasilanie. Dioda LED zacznie migać na przemian na czerwono i zielono, sygnalizując rozruch czujki.
2. Gdy dioda przestanie migać, sprawdzić, czy:
 - poruszenie się w obszarze detekcji czujnika ruchu PIR (rys. 6 przedstawia maksymalny obszar detekcji – maksymalna czułość i zworka na kołkach PET w pozycji OFF) uaktywni wyjście alarmowe tego czujnika i spowoduje zaświecenie diody na czerwono;
 - użycie urządzenia generującego dźwięk tłuczonego szkła (TESTER INDIGO) w zasięgu detekcji czujnika zbitcia szyby uaktywni wyjście alarmowe tego czujnika i spowoduje zaświecenie diody na zielono.